

Линии для мытья и розлива в КЕГ-бочки

NM KEG

Использование

- мытье обычно загрязненных КЕГ-бочек и их последующее наполнение алкогольными (пиво, вино и т.п.) и безалкогольными напитками.



NM KEG 30 - Calabria, spol. s.r.o., Kladno,
Чешская Республика

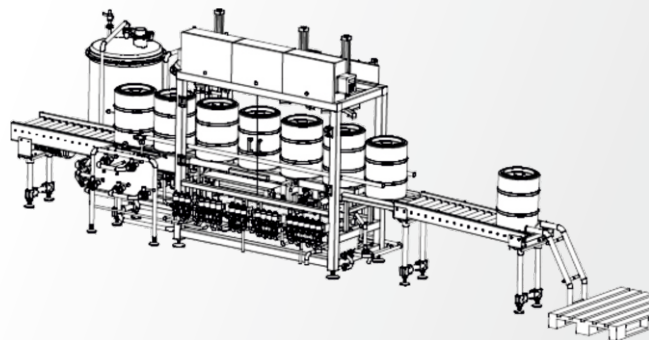

NM KEG 30 - мощные головки

Описание принципа действия

- мытье осуществляется стерильно, путем пульсирующего промывания, в зависимости от потребности щелочью или кислотой,
- розлив напитка осуществляется плавно и осторожно при выравнивании давления с незначительным разбрызгиванием,
- весь процесс мытья и розлива управляется с помощью программируемой системы управления тип SIEMENS Simatic S 7, которая находится в распределительном шкафу из нержавеющей стали,
- все отдельные этапы процесса мытья и розлива контролируются с помощью вильчатого зонда,
- все контрольные элементы - так называемые самоконтролирующиеся,
- транспортировка КЕГ-бочек - полностью автоматическая,
- стандартно NM KEG оснащается двумя баками для моющего средства и водой для ополаскивания, включая насосы,
- NM KEG может легко управлять один человек,
- после включения рабочей кнопки рабочий цикл в этой машине проходит автоматически,
- КЕГ-бочки прижимаются сверху пневматическим прижимом.

Машины серии NM KEG полностью автоматические, изготовлены полностью из нержавеющей стали.

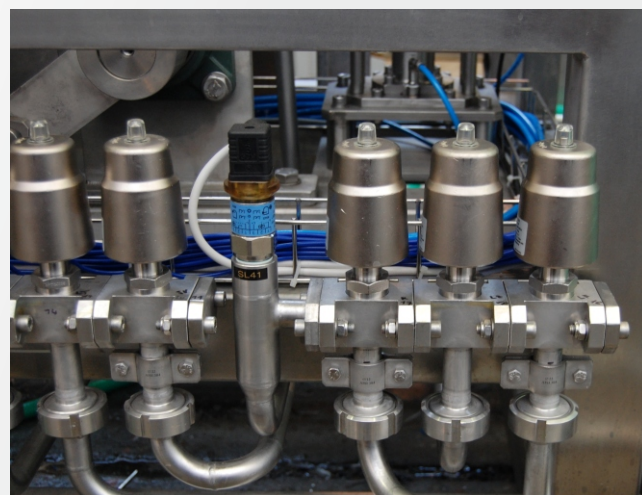

NM KEG 30 - клапанные блоки

Главные части машин

- ⊙ отдельно стоящая рама с местом для бочек находится на выходе из машины,
- ⊙ моющая станция для автоматического подключения бочки, включая пневматически управляемый прижим бочки,
- ⊙ станция ожидания для выдержки моющего раствора (пара),
- ⊙ наполнительная станция для автоматического подключения к бочке, включая пневматически управляемый прижим бочки,
- ⊙ клапанные блоки и блок управления,
- ⊙ бак для моющего раствора с насосом и нагревом,
- ⊙ бак для воды для ополаскивания с насосом,
- ⊙ контроль правильности эксплуатации происходит с помощью контрольных элементов на машине.



NM KEG 60 - „Berk Brewery”, Aşchabad
Туркменистан

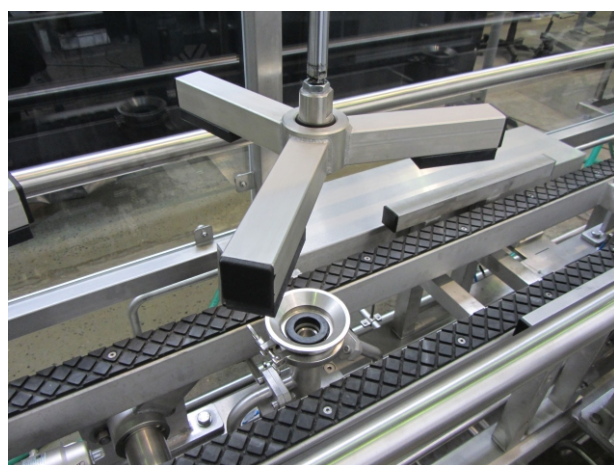

NM KEG 60 - прижим бочки

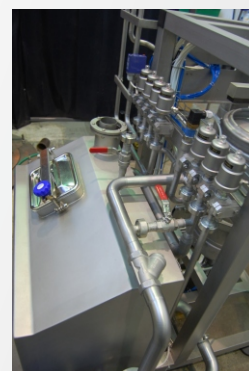

NM KEG 15 - Templářské sklepy Čejkovice, Čejkovice,
Чешская Республика

Диапазон производительности

Тип	Производительность	Исполнение машины	
NM KEG 15	15	бочек в час	Полуавтомат
NM KEG 30	30		Автомат
NM KEG 60	60		
NM KEG 120	120		

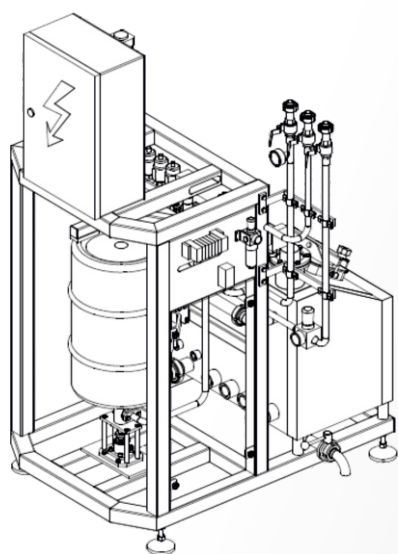

Выборочный референц-лист

- ⊙ Templářské sklepy Čejkovice (Чешская Республика)
- NM KEG 15
- ⊙ Kalabria, spol. s.r.o. (Чешская Республика)
- NM KEG 30
- ⊙ Staročeský pivovárek, s.r.o. (Чешская Республика)
- NM KEG 30
- ⊙ „Berk Brewery” (Туркменистан)
- NM KEG 60
- ⊙ DE CJSC „Obolon” „Krasylivske” (Украина)
- NM KEG 60